



**ESCOLA MUNICIPAL PROFESSOR SEBASTIÃO FELTRIN**

**BASE COMUM - MANHÃ**

**PROFESSORAS:** SANDRA REVERSO (3ªA) E VANDIRA B. ORTIZ (3ªB)

**BASE DIVERSIFICADA - TARDE**

**PROFESSORAS:** RITA C. SCHUSTER (3º A) E SILVANA F. NEGRÃO (3º B)

**DATA DA REALIZAÇÃO:** 09 a 13 DE AGOSTO DE 2021.

**VISTO DOS PROFESSORES:**

BASE COMUM \_\_\_\_\_

BASE DIVERSIFICADA \_\_\_\_\_

HIST/GEO \_\_\_\_\_

L. INGLESA \_\_\_\_\_

ARTE \_\_\_\_\_

ED. FÍSICA \_\_\_\_\_

MUSICALIZAÇÃO \_\_\_\_\_

**ATENÇÃO:** O ROTEIRO DEVE ESTAR SEMPRE COM O ALUNO QUANDO ESTIVER REALIZANDO AS TAREFAS NA ESCOLA.

**ALUNO (A):** \_\_\_\_\_ **TURMA:** \_\_\_\_\_

**SENHORES PAIS E RESPONSÁVEIS**

ATENÇÃO!!! A PARTIR DESTE ROTEIRO A SUA ORGANIZAÇÃO SERÁ ADAPTADA A ROTINA DO ENSINO HÍBRIDO: SENDO DIVIDIDO EM DOIS BLOCOS: ATIVIDADES DO PERÍODO DA MANHÃ E ATIVIDADES DO PERÍODO DA TARDE.

VOCÊS ESTÃO RECEBENDO AS **ATIVIDADES COMPLEMENTARES DE ESTUDO PARA O PERÍODO DE ISOLAMENTO – COVID 19, REFERENTE A SEMANA DE 09 A 13 DE AGOSTO DE 2021**. CONTAMOS COM SUA PARTICIPAÇÃO PARA QUE TODAS ESSAS ATIVIDADES SEJAM REALIZADAS PELO SEU FILHO.

NO ROTEIRO A SEGUIR ESTÃO AS ATIVIDADES E TODAS AS ORIENTAÇÕES PARA SUA EXECUÇÃO. TUDO ESTÁ DESCRITO DE FORMA SIMPLES. QUALQUER DÚVIDA ESTAREMOS A DISPOSIÇÃO NO WHATSAPP.

ABRAÇOS,

PEDAGOGAS: ELAINE E LOREANE

As atividades serão postadas e explicadas no grupo de WhatsApp diariamente.

**ATENÇÃO:** Como os professores da manhã e da tarde estarão com atendimento presencial em sala de aula, será postado no grupo os dias disponíveis de cada professor para esclarecimento de dúvidas sobre as atividades.

	2ª FEIRA 09-08-2021	3ª FEIRA 10-08-2021	4ª FEIRA 11-08-2021	5ª FEIRA 12-08-2021	6ª FEIRA 13-08-2021
MANHÃ Das 07:30h às 11:30h	MATEMÁTICA LÍNGUA PORTUGUESA	<u>INGLÊS</u> <u>ARTE</u> <u>ED. FÍSICA</u>	LÍNGUA PORTUGUESA MATEMÁTICA	LÍNGUA PORTUGUESA MATEMÁTICA CIÊNCIAS	HISTÓRIA GEOGRAFIA ENSINO RELIGIOSO
TARDE Das 13:00h às 17:00h	LETRAMENTO JOGOS DE RACIOCÍNIO	<b>VIDA E SAÚDE</b> <b>RECREAÇÃO</b>	MATEMÁTICA EXTENSIVA MUSICALIZAÇÃO	OFICINA DE TEXTO	MATEMÁTICA EXTENSIVA OFICINA DE TEXTO

**BASE COMUM - MANHÃ**  
**SEGUNDA-FEIRA, 09 DE AGOSTO DE 2021.**

**PROFESSORAS:** SANDRA REVERSO (3ªA) E VANDIRA B. ORTIZ (3ªB)

<b>VÍDEO OU ÁUDIO DA EXPLICAÇÃO DA PROFª.</b>	➤ ASSISTA AO VÍDEO/ÁUDIO DA PROFESSORA
<b>O QUE VAI ESTUDAR?</b>	<b>MATEMÁTICA:</b> CLASSIFICAÇÃO E COMPARAÇÃO DE FIGURAS GEOMÉTRICAS ESPACIAIS (VERTICES, ARESTAS E FACE). <b>LÍNGUA PORTUGUESA:</b> LEITURA, INTERPRETAÇÃO E APRECIÇÃO DE TEXTOS VERSIFICADOS.
<b>PARA QUÊ VAMOS ESTUDAR ESSES CONTEÚDOS?</b>	<ul style="list-style-type: none"><li>• <b>MATEMÁTICA:</b> CLASSIFICAR E COMPARAR FIGURAS GEOMÉTRICAS ESPACIAIS DE ACORDO COM SUAS CARACTERÍSTICAS (NÚMERO DE VERTICES, ARESTAS E FACES).</li><li>• <b>LÍNGUA PORTUGUESA:</b> APRECIAR POEMAS, OBSERVAR RIMAS, RITMO E MELODIA, LOCALIZAR INFORMAÇÕES.</li></ul>
<b>COMO VAMOS ESTUDAR ESSES CONTEÚDOS?</b>	➤ ORGANIZE UM TEMPO E ESPAÇO PARA REALIZAR OS EXERCÍCIOS QUE ESTÃO PROPOSTOS NO ROTEIRO. FAÇA QUESTIONAMENTOS NO GRUPO DO WHATSAPP (PRIVADO).
<b>COMO VAMOS REGISTRAR O QUE APRENDEMOS?</b>	➤ EM PRIMEIRO LUGAR COLOCAR O NOME COMPLETO NA PRIMEIRA FOLHA DO CABEÇALHO. REALIZAR TODAS AS ATIVIDADES PROPOSTAS NO ROTEIRO COM ATENÇÃO E CAPRICHOS. COLORIR AS ILUSTRAÇÕES CONTIDAS NO ROTEIRO E ILUSTRAR QUANDO NECESSÁRIO.

## MATEMÁTICA

### GEOMETRIA: VÉRTICES, ARESTAS E FACES

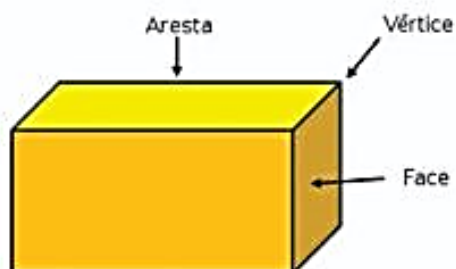



**FACES** - SÃO AS SUPERFÍCIES PLANAS QUE CONSTITUEM UM SÓLIDO.

**ARESTAS** - SÃO OS SEGMENTOS DE RECTA QUE SÃO A INTERSECÇÃO DE DUAS FACES CONTÍGUAS.

**VÉRTICES** - SÃO OS PONTOS DE ENCONTRO DAS ARESTAS.

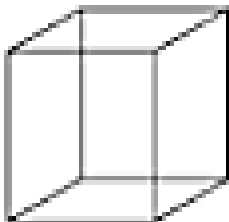
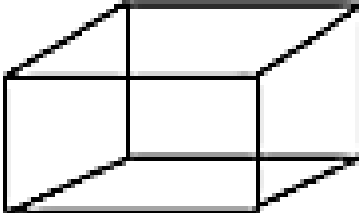
ESCREVA O NOME DOS SÓLIDOS GEOMÉTRICOS E DOS OBJETOS IDÊNTICOS

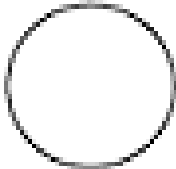
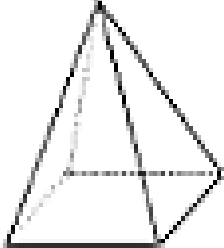
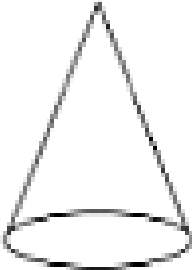
	<p>ESTE É O _____ E TEM _____            FACES TODAS QUADRADAS, _____ ARESTAS E            _____ VÉRTICES. ELE PARECE UM            _____.</p>
	<p>ESTE É O _____ E TEM _____            FACES TODAS RETANGULARES, _____            ARESTAS E _____ VÉRTICES. ELE PARECE UM            _____.</p>
	<p>ESTE É O _____ E TEM DUAS            BASES CIRCULARES.            ELE PARECE UM _____.</p>
	<p>ESTE É A _____ NÃO TEM FACE            E REBOLA. PARECE UMA _____.</p>
	<p>ESTE É A _____ E TEM 4 FACES            TRIANGULARES E A SUA BASE É QUADRADA.            POSSUI _____ ARESTAS E _____ VÉRTICES.            PARECE UM _____.</p>
	<p>ESTE É O _____ E TEM UMA            BASE CIRCULAR E _____ VÉRTICES.            PARECE UM _____.</p>
<p>CILINDRO - CONE - PARALELEPIPEDO - CUBO - ESFERA - PIRAMIDE            CHAPÉU DO CHINÊS - BOLA - DADO            ROLO DE MASSA - CAIXA - TORRE DA IGREJA</p>	

# LÍNGUA PORTUGUESA

LEIA COM A ATENÇÃO O POEMA A SEGUIR:

## A BAILARINA

ESTA MENINA  
TÃO PEQUENINA  
QUER SER BAILARINA.

NÃO CONHECE NEM DÓ NEM RÉ  
MAS SABE FICAR NA PONTA DO PÉ.

NÃO CONHECE NEM MI NEM FÁ  
MAS INCLINA O CORPO PARA CÁ E PARA LÁ.

NÃO CONHECE NEM LÁ NEM SI,  
MAS FECHA OS OLHOS E SORRI.

RODA, RODA, RODA, COM OS BRACINHOS NO AR  
E NÃO FICA TONTA NEM SAI DO LUGAR.

PÕE NO CABELO UMA ESTRELA E UM VÉU  
E DIZ QUE CAIU DO CÉU.

ESTA MENINA  
TÃO PEQUENINA  
QUER SER BAILARINA.

MAS DEPOIS ESQUECE TODAS AS **DANÇAS,**  
E TAMBÉM QUER DORMIR COMO AS OUTRAS **CRIANÇAS.**



CECÍLIA MEIRELES

**PINTE NA POESIA TODAS RIMAS COM UMA COR DE LÁPIS. EU JÁ CIRCULEI  
UM PAR DE RIMAS.**



## LÍNGUA INGLESA

**PROFESSORA:**











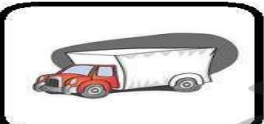

<b>VÍDEO OU ÁUDIO DA EXPLICAÇÃO DA PROF<sup>a</sup>.</b>	➤ ASSISTA AO VÍDEO/ ÁUDIO EXPLICATIVO DA PROFESSORA, PARA REALIZAR SUAS ATIVIDADES COM SUCESSO.
<b>O QUE VAI ESTUDAR?</b>	➤ EXPRESSÃO EM INGLÊS; "WHAT IS IT?" ➤ MY FAVORITE TOY IS...
<b>PARA QUÊ VAMOS ESTUDAR ESSES CONTEÚDOS?</b>	➤ CONHECER E COMPREENDER COM O APOIO DO (A) PROFESSOR (A) AS EXPRESSÕES EM INGLÊS: "O QUE É ISTO? BRINQUEDO /MEU BRINQUEDO FAVORITO É..."
<b>COMO VAMOS ESTUDAR ESSES CONTEÚDOS</b>	➤ LEIA AS INSTRUÇÕES COM BASTANTE ATENÇÃO PARA DEPOIS REALIZAR AS ATIVIDADES PROPOSTAS ➤ ACESSE E ASSISTA AO VÍDEO DE APOIO: <a href="https://www.youtube.com/watch?v=DdRvJLbYt7A">https://www.youtube.com/watch?v=DdRvJLbYt7A</a> <a href="https://www.youtube.com/watch?v=8-SWzpdcl6E&amp;t=7s">https://www.youtube.com/watch?v=8-SWzpdcl6E&amp;t=7s</a> ➤ TREINE A PRONUNCIACAO DO VOCABULÁRIO.
<b>COMO REGISTRAR O QUE APRENDEMOS?</b>	➤ REALIZANDO A ATIVIDADE PROPOSTA NO ROTEIRO COM CAPRICHOS.

LET'S REMEMBER? VAMOS RELEMBRAR?

TOYS – BRINQUEDOS

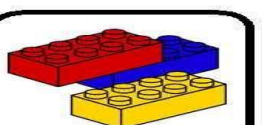
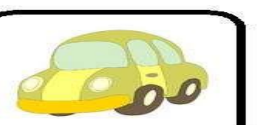
MY FAVORITE TOY: MEU BRINQUEDO FAVORITO

### TOYS VOCABULARY

 TRAIN	 TEDDY BEAR	 SKATEBOARD	 PLANE
 PINWHEELS	 TRUCK	 BEACHBALL	 SOCCERBALL
 DOLL	 BLOCKS	 BRICKS	 CAR
 BICYCLE	 KITE	 SKATES	 ICESKATES

**1 – OBSERVE THE PICTURES ABOVE AND FIND YOUR THREE FAVORITE TOYS: (NA TABELA ACIMA, ENCONTRE OS SEUS TRÊS BRINQUEDOS FAVORITOS)**

**1º. WHAT IS IT? IT'S A \_\_\_\_\_**

**2º. WHAT IS IT? IT'S A \_\_\_\_\_**

**3º. WHAT IS IT? IT'S A \_\_\_\_\_**

**2 – LOOK AT THE GIRL AND PAINT HER FAVORITE TOY:**

**(OLHE PARA A GAROTA E PINTE O BRINQUEDO FAVORITO DELA)**



MY FAVORITE TOY IS A  
DOLL!



**A)**



**B)**

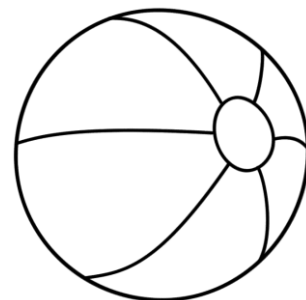

**C)**



# ARTE

**PROFESSORA:** SALVINA FERNANDES DIAS

<b>VÍDEO OU ÁUDIO DA EXPLICAÇÃO DA PROF<sup>a</sup>.</b>	<ul style="list-style-type: none"><li>• ASSISTA AO VÍDEO EXPLICATIVO DA PROFESSORA PARA DEPOIS REALIZAR A ATIVIDADE.</li></ul>
<b>O QUE VAMOS ESTUDAR?</b>	<ul style="list-style-type: none"><li>• MATRIZES ESTÉTICAS E CULTURAIS: CARACTERIZAÇÃO E EXPERIMENTO DE BRINQUEDOS. COMPOSIÇÃO ARTÍSTICAS BIDIMENSIONAL E TRIDIMENSIONAL TENDO COMO REFERÊNCIAS AS OLÍMPIADAS.</li></ul>
<b>PARA QUÊ VAMOS ESTUDAR ESSES CONTEÚDOS?</b>	<ul style="list-style-type: none"><li>• CARACTERIZAR E EXPERIMENTAR BRINQUEDOS, BRINCADEIRAS, JOGOS, DANÇAS, CANÇÕES E HISTÓRIAS DE DIFERENTES MATRIZES ESTÉTICAS E CULTURAIS JAPONESA</li><li>• REALIZAR COMPOSIÇÕES ARTÍSTICAS, TENDO COMO REFERÊNCIA AS OLÍMPIADAS, PARA COMPREENDER O CONCEITO DE BIDIMENSIONAL E TRIDIMENSIONAL.</li></ul>
<b>COMO VAMOS ESTUDAR ESSES CONTEÚDOS</b>	<ul style="list-style-type: none"><li>• LEIA OS TEXTOS INFORMATIVOS E AS INSTRUÇÕES DAS ATIVIDADES ATENTAMENTE PARA DEPOIS REALIZÁ-LAS.</li></ul>
<b>COMO VAMOS REGISTRAR O QUE APRENDEMOS?</b>	<ul style="list-style-type: none"><li>• REALIZANDO A ATIVIDADE COM MUITO CAPRICHOS.</li></ul>

OLÁ GALERINHA! VAMOS FALAR MAIS UM POUCO SOBRE AS BRINCADEIRAS ANTIGAS JAPONESAS, ONDE ESTE ANO ESTÃO SENDO REALIZADAS AS OLÍMPIADAS.

**CURIOSIDADE** - MIRAITOWA: O **MASCOTE** DOS **JOGOS OLÍMPICOS DE TÓQUIO** FOI CHAMADO DE MIRAITOWA, QUE NA ESCRITA JAPONESA É A JUNÇÃO DAS PALAVRAS 未来 (FUTURO) E 永遠 (ETERNIDADE).



OTEDAMA É UMA BRINCADEIRA JAPONESA. ELA SE CONSISTE EM UM "MALABARISMO" COM PEQUENOS SAQUINHOS PREENCHIDOS DE FEIJÃO OU PEDRINHAS. DEVE-SE JOGAR ELE AO ALTO E O PEGAR COM A OUTRA MÃO, FEITO ISSO, NO MESMO INSTANTE O SEGUINTE PASSO É JOGÁ-LO PARA A MÃO LANÇADORA. O PRINCÍPIO É ESSE, TANTO QUE QUANDO VOCÊ OBTÉM MUITA PRÁTICA COM ISSO, PODE-SE AUMENTAR O NÚMERO DE SAQUINHOS E REALIZAR DIVERSAS MANOBRAS. O INTERESSANTE É QUE O JOGO ATINGIU O ÁPICE DA POPULARIDADE LOGO APÓS OS CONFLITOS PRESENTES NA SEGUNDA GUERRA MUNDIAL E DESDE ENTÃO VEM SENDO PASSADO DE GERAÇÃO EM GERAÇÃO E VARIANDO MUITO A FORMA DOS SAQUINHOS OU O MODO DE BRINCAR PELAS DIFERENTES REGIÕES EXISTENTES NO JAPÃO. ESSA PRÁTICA TAMBÉM É FEITA POR PESSOAS MAIS IDOSAS, POIS ELA BENEFICIA O MOVIMENTO DO CORPO E A CONCENTRAÇÃO, COISAS ESSENCIAIS EM UMA FASE MAIS AVANÇADA. COM O PASSAR DO TEMPO O JOGO FOI FICANDO MENOS POPULAR, ENTÃO UM GRUPO DE PESSOAS, EM NIIHAMA, DECIDIU



CRIAR UMA COMPETIÇÃO DE OTEDAMA COM O OBJETIVO DE PROMOVER A MAIOR PARTICIPAÇÃO DE UMA BRINCADEIRA QUE FAZ TANTO BENEFÍCIO A SAÚDE COMO AO LAZER.

### **VAMOS CONSTRUIR OS SAQUINHOS PARA NOSSA BRINCADEIRAS DE OTEDAMA?**

#### **MATERIAL**

1. PEDAÇOS DE PANO
2. BARBANTE
3. FEIJÃO

#### **COMO FAZER**

PEGUE PEDAÇOS DE PANO PARA COMPOR PEQUENOS SACOS E COLOQUE FEIJÃO OU OUTROS ITENS PARA DAR PESO, COSTURE-OS OU ENTÃO OS FECHÉ COM BARBANTES E LINHAS CRIANDO UNS PEQUENOS **SAQUINHOS**.



#### **ATIVIDADE**

- 1- REALIZE UM DESENHO DA BRINCADEIRA, DESENHE VOCÊ E COM QUEM VOCÊ BRINCOU.

# EDUCAÇÃO FÍSICA

**PROFESSORA:** SÍLVIA MARIA PESSOA PAGANINI

<b>VÍDEO OU ÁUDIO DA EXPLICAÇÃO DA PROF<sup>a</sup>.</b>	➤ ASSISTA AO VÍDEO EXPLICATIVO DA PROFESSORA PARA REALIZAR SUAS ATIVIDADES COM SUCESSO.
<b>O QUE VAI ESTUDAR?</b>	➤ JOGOS OLÍMPICOSEVENTO MULTIESPORTIVO (OLIMPIADAS)
<b>PARA QUÊ VAMOS ESTUDAR ESSES CONTEÚDOS?</b>	➤ COMPREENDER O CONCEITO DE ESPORTE, IDENTIFICANDO AS CARACTERÍSTICAS QUE OS CONSTITUEM NA CONTEMPORANEIDADE, SUAS MANIFESTAÇÕES (SOCIAL, PROFISSIONAL, DOS JOGOS OLÍMPICOS).
<b>COMO VAMOS ESTUDAR ESSES CONTEÚDOS</b>	➤ LEIA ATENTAMENTE OS TEXTOS E AS INSTRUÇÕES PARA REALIZAR AS ATIVIDADES <a href="https://www.youtube.com/watch?v=ebaiTf9Pvdk">https://www.youtube.com/watch?v=ebaiTf9Pvdk</a>
<b>COMO VAMOS REGISTRAR O QUE APRENDEMOS?</b>	➤ REALIZANDO A ATIVIDADE PROPOSTA NO PRÓPRIO ROTEIRO.

## LEIA COM ATENÇÃO:

CONSIDERADO O MAIOR EVENTO ESPORTIVO DO PLANETA, OS **JOGOS OLÍMPICOS** TÊM COMO OBJETIVO ESTIMULAR A COMPETIÇÃO SADIA ENTRE OS POVOS DOS CINCO CONTINENTES. COMO JÁ DIZIA O BARÃO DE COUBERTIN, CONSIDERADO O FUNDADOR DOS JOGOS OLÍMPICOS DA ERA MODERNA, “O IMPORTANTE NÃO É VENCER, MAS COMPETIR. E COM DIGNIDADE”.

**HISTÓRIA** - DE ACORDO COM A MITOLOGIA GREGA, O HERÓI HÉRCULES CRIOU AS OLIMPIADAS POR VOLTA DE 2.500 A.C., NA GRÉCIA ANTIGA, PARA HOMENAGEAR O PAI DELE, ZEUS. CONTUDO, OS PRIMEIROS REGISTROS HISTÓRICOS DAS OLIMPIADAS SÃO DE 776 A.C., QUANDO OS ATLETAS VENCEDORES COMEÇARAM A TER SEUS NOMES REGISTRADOS.

HOJE VAMOS APRENDER UM POUCO MAIS SOBRE ESSA IMPORTANTE COMPETIÇÃO QUE DEVERIA TER ACONTECIDO NO PERÍODO DE 24 DE JULHO A 9 DE AGOSTO DE 2020. DEVIDO À PANDEMIA, A 32ª OLIMPIADAS FOI ADIADA PARA 2021. A CIDADE SEDE SERÁ TÓQUIO, NO JAPÃO, E TERÁ 33 MODALIDADES ESPORTIVAS, COM A EXPECTATIVA DE PARTICIPAÇÃO DE MAIS DE 11 MIL ATLETAS, OS QUAIS REPRESENTARÃO MAIS DE 204 PAÍSES.

A **MASCOTE** DAS OLIMPIADAS DE TÓQUIO FOI NOMEADA DE MIRAITOWA, NOME FORMADO PELAS PALAVRAS JAPONESAS **MIRAI (FUTURO) E TOWA (ETERNIDADE)**, QUE REPRESENTAM O DESEJO DE UM FUTURO CHEIO DE ESPERANÇA NOS CORAÇÕES DE TODAS AS PESSOAS DO MUNDO. CONSIDERADO O MAIOR EVENTO ESPORTIVO DO PLANETA, OS JOGOS OLÍMPICOS ACONTECEM DE 4 EM 4 ANOS E TÊM COMO OBJETIVO ESTIMULAR A COMPETIÇÃO SADIA ENTRE OS POVOS DOS CINCO CONTINENTES. COMO JÁ DIZIA O BARÃO DE COUBERTIN, “O IMPORTANTE NÃO É VENCER, MAS COMPETIR, E COM DIGNIDADE”



**AGORA VAMOS VER OS ESPORTES QUE SE APRESENTARÃO**

**MODALIDADES OLÍMPICAS**

**Responda das perguntas utilizando o banco de palavras:**

- 1 – A PRIMEIRA OLIMPÍADA ACONTECEU NA \_\_\_\_\_.
- 2 – O PRIMEIRO COLOCADO RECEBE A MEDALHA DE \_\_\_\_\_.
- 3 – A \_\_\_\_\_ FICA ACESA DURANTE TODA A DISPUTA DAS OLIMPÍADAS.
- 4 – O TERCEIRO COLOCADO RECEBE A MEDALHA DE \_\_\_\_\_.
- 5 – A OLIMPÍADA DE 2021 ACONTECERÁ NO \_\_\_\_\_.
- 6 – O ESPORTE EM QUE OS ATLETAS UTILIZAM UMA BICICLETA É O \_\_\_\_\_.
- 7 – O SEGUNDO COLOCADO RECEBE A MEDALHA DE \_\_\_\_\_.
- 8 – O ESPORTE EM QUE OS ATLETAS UTILIZAM UMA RAQUETE É O \_\_\_\_\_.
- 9 – A DISPUTA DA MARATONA FAZ PARTE DO \_\_\_\_\_.
- 10 – O ESPORTE EM QUE UMA REDE DIVIDE AS EQUIPES É O \_\_\_\_\_.

JAPÃO

TÊNIS

TOCHA

GRÉCIA

CICLISMO



ATLETISMO

VOLEIBOL

OURO

PRATA

BRONZE

QUARTA-FEIRA, 11 DE AGOSTO DE 2021.

**PROFESSORAS:** SANDRA REVERSO (3ªA) E VANDIRA B. ORTIZ (3ªB)

<b>VÍDEO OU ÁUDIO DA EXPLICAÇÃO DA PROFª.</b>	ASSISTA AO VÍDEO/ÁUDIO EXPLICATIVO DA PROFESSORA.
<b>O QUE VAI ESTUDAR?</b>	<b>LÍNGUA PORTUGUESA:</b> LEITURA, INTERPRETAÇÃO E APRECIÇÃO DE TEXTOS VERSIFICADOS. <b>MATEMÁTICA:</b> CLASSIFICAÇÃO E COMPARAÇÃO DE FIGURAS GEOMÉTRICAS ESPACIAIS
<b>PARA QUÊ VAMOS ESTUDAR ESSES CONTEÚDOS?</b>	<ul style="list-style-type: none"><li>• <b>LÍNGUA PORTUGUESA:</b> APRECIAR POEMAS, OBSERVAR RIMAS, RITMO E MELODIA, LOCALIZAR INFORMAÇÕES.</li><li>• <b>MATEMÁTICA:</b> DESCREVER CARACTERÍSTICAS DE FIGURAS GEOMÉTRICAS ESPACIAS, CILINDROS, CONES E ESFERA.</li></ul>
<b>COMO VAMOS ESTUDAR ESSES CONTEÚDOS?</b>	ORGANIZE UM TEMPO E ESPAÇO PARA REALIZAR OS EXERCÍCIOS QUE ESTÃO PROPÓSTOS NO ROTEIRO. FAÇA QUESTIONAMENTOS NO GRUPO DO WHATSAPP (PRIVADO).
<b>COMO REGISTRAR O QUE APRENDEMOS?</b>	ATRAVÉS DA REALIZAÇÃO DAS ATIVIDADES NO ROTEIRO COM ATENÇÃO E CAPRICO. COLORIR AS ILUSTRAÇÕES CONTIDAS NO ROTEIRO E ILUSTRAR QUANDO NESCESSÁRIO.

## LÍNGUA PORTUGUESA

HOJE IREMOS CONTINUAR A INTERPRETAÇÃO DO POEMA “A BAILARINA”, DA AULA DE SEGUNDA-FEIRA.

COMPLETE A CRUZADINHA COM OS NOMES DAS FIGURAS

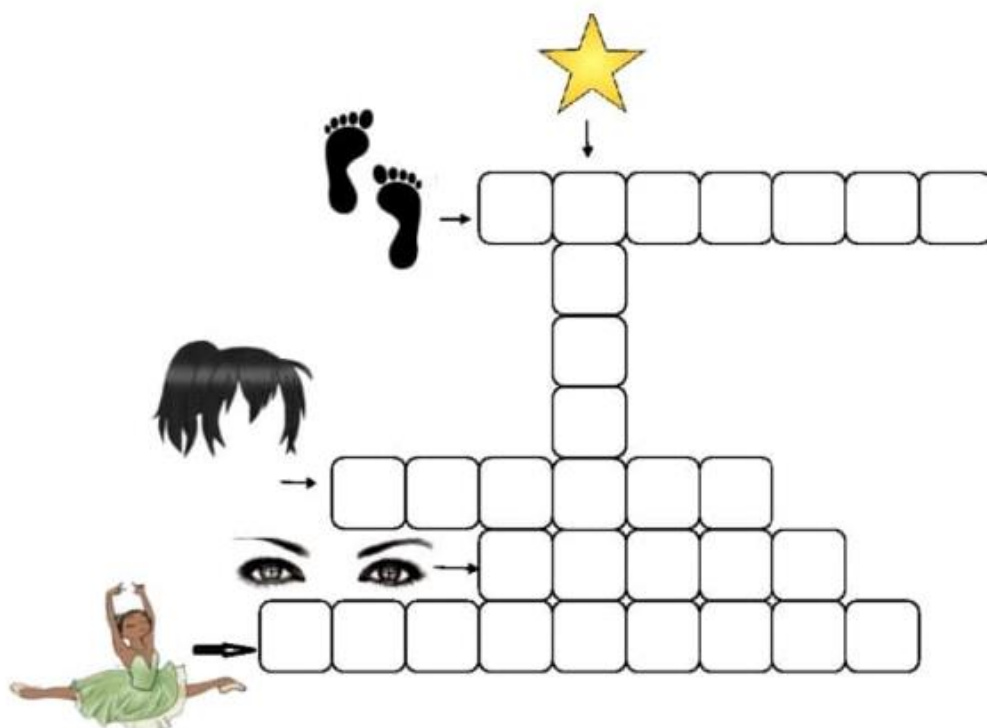

## POESIA LACUNADA

COMPLETE A POESIA COM AS PALAVRAS QUE ESTÃO FALTANDO.

### A BAILARINA

ESTA \_\_\_\_\_  
TÃO PEQUENINA  
QUER SER \_\_\_\_\_.

NÃO CONHECE NEM DÓ NEM \_\_\_\_\_  
MAS SABE FICAR NA PONTA DO \_\_\_\_\_

NÃO CONHECE NEM MI NEM \_\_\_\_\_  
MAS INCLINA O CORPO PARA CÁ E PARA \_\_\_\_\_

NÃO CONHECE NEM LÁ NEM \_\_\_\_\_  
MAS FECHA OS OLHOS E \_\_\_\_\_.

RODA, RODA, RODA, COM OS BRACINHOS NO \_  
E NÃO FICA TONTA NEM SAI DO \_\_\_\_\_

PÕE NO CABELO UMA ESTRELA E UM \_\_\_\_\_  
E DIZ QUE CAIU DO \_\_\_\_\_.

ESTA MENINA  
TÃO \_\_\_\_\_  
QUER SER BAILARINA.

MAS DEPOIS ESQUECE TODAS AS \_\_\_\_\_  
E TAMBÉM QUER DORMIR COMO AS OUTRAS  
\_\_\_\_\_

## MATEMÁTICA

1) LIGUE CADA FORMA GEOMETRICA AO SEU OBJETO:

CONE



CUBO

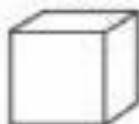

CILINDRO



ESFERA

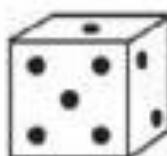

2) BIANCA ESTÁ BRINCANDO DE FAZER BOLHAS DE SABÃO. OBSERVE:



AS BOLHAS DE SABÃO  
LEMBRAM UMA ESFERA

RESPONDA:

TODAS AS BOLHAS DE SABÃO TEM O MESMO TAMANHO? E A MESMA FORMA?

**QUINTA-FEIRA, 12 DE AGOSTO DE 2021.**

**PROFESSORAS:** SANDRA REVERSO (3ªA) E VANDIRA B. ORTIZ (3ªB)

<b>VÍDEO OU ÁUDIO DA EXPLICAÇÃO DA PROFª.</b>	ASSISTA AO VÍDEO/ÁUDIO EXPLICATIVO DA PROFESSORA.
<b>O QUE VAI ESTUDAR?</b>	<b>LÍNGUA PORTUGUESA:</b> ACENTUAÇÃO: EMPREGO DO TIL. <b>MATEMÁTICA:</b> NÚMEROS NATURAIS, REPRESENTAÇÃO, LEITURA POR EXTENSO. <b>CIÊNCIAS:</b> USO DO SOLO: RELAÇÃO DO SOLO COM AS DIVERSAS ATIVIDADES HUMANAS.
<b>PARA QUÊ VAMOS ESTUDAR ESSES CONTEÚDOS?</b>	<ul style="list-style-type: none"><li>• <b>LÍNGUA PORTUGUESA:</b> USAR COM A MEDIAÇÃO DO PROFESSOR O EMPREGO DO TIL.</li><li>• <b>MATEMÁTICA:</b> REPRESENTAR NÚMEROS NATURAIS ATÉ TERCEIRA ORDEM, UTILIZANDO ALGARISMOS. (FIXAÇÃO)</li><li>• <b>CIÊNCIAS:</b> IDENTIFICAR OS DIFERENTES USOS DO SOLO.</li></ul>
<b>COMO VAMOS ESTUDAR ESSES CONTEÚDOS?</b>	<ul style="list-style-type: none"><li>• ORGANIZE UM TEMPO E ESPAÇO PARA REALIZAR OS EXERCÍCIOS QUE ESTÃO PROPÓSTOS NO ROTEIRO. FAÇA QUESTIONAMENTOS NO GRUPO DO WHATSAPP (PRIVADO).</li></ul>
<b>COMO VAMOS REGISTRAR O QUE APRENDEMOS?</b>	<ul style="list-style-type: none"><li>• ATRAVÉS DA REALIZAÇÃO DAS ATIVIDADES NO ROTEIRO COM ATENÇÃO E CAPRICO. COLORIR AS ILUSTRAÇÕES E ILUSTRAR QUANDO NECESSÁRIO.</li></ul>

## LÍNGUA PORTUGUESA

NA LÍNGUA PORTUGUESA O “TIL ( ~ )” APARECE EM CIMA DAS VOGAIS “A” E DO “O”.

O USO DO “TIL” FAZ COM QUE, AO LERMOS AS PALAVRAS COM ESSE SINAL, ELAS TENHAM O **SOM NASAL**, QUE SAI PELO NARIZ E PELA BOCA.

REPITA AS PALAVRAS E TESTE: **ANÃ, CAMARÃO, MÃOS, PÕE, BALÕES, COMPÕEM.**



AGORA VAMOS COLOCAR EM PRÁTICA:

COLOQUE O TIL(~) ONDE FOR NECESSÁRIO:

CORAÇÕES	AMANHÃ	MANDIOCA
COMPUTADOR	LA	GINZEIRO
TALISMA	RA	CANTARAM
SABÃO	CAPITÃO	XAMPU
EMOÇÕES	MAO	EMPADA
LEDES	IRMAO	DIAMANTE
REQUEIJÃO	DANÇA	CANTEIRO
VIOLOS	POLUIÇÃO	GANGORRA
ROMA	MAES	PATINS
GRÃO	CHÃO	BOMBOM



## MATEMÁTICA

REALIZE A LEITURA DOS NÚMEROS E COMPLETE AS CENTENAS



### VALOR POSICIONAL

LEITURA	Nº	C	D	U
---------	----	---	---	---

LEITURA	Nº	C	D	U
CENTO E NOVENTA E SEIS				
DUZENTOS E VINTE E OITO				
QUINHENTOS E TRINTA E UM				
SEISCENTOS E QUARENTA				
TREZENTOS E OITENTA E SETE				
NOVECENTOS E ONZE				
QUATROCENTOS E TRÊS				
OITOCENTOS E CINQUENTA				
SETECENTOS E NOVE				
CENTO E DEZENOVE				

OBSERVANDO A ATIVIDADE ANTERIOR, FAÇA O QUE SE PEDE:

CONTINUE A SEQUÊNCIA: 709 - \_\_\_\_\_ - \_\_\_\_\_ - \_\_\_\_\_ - \_\_\_\_\_

QUAL O MAIOR NÚMERO PAR? \_\_\_\_\_

COPIE OS NÚMEROS ÍMPARES: \_\_\_\_\_



# CIÊNCIAS

## USO DO SOLO

OS SERES HUMANOS UTILIZAM O SOLO PARA PLANTAR ALIMENTOS, CONSTRUIR MORADIAS E ESTRADAS, CRIAR ANIMAIS, EXTRAIR RECURSOS, ENTRE OUTRAS ATIVIDADES.

PENSE E DESENHE 2 MANEIRAS DE UTILIZARMOS O SOLO:

--	--

SEXTA-FEIRA, 13 DE AGOSTO DE 2021.

**PROFESSORA:** CARLA CARVALHO

<b>VÍDEO OU ÁUDIO DA EXPLICAÇÃO DA PROF<sup>a</sup>.</b>	✓ Assista ao vídeo/áudio explicativo da professora para depois realizar as atividades.
<b>O QUE VAI ESTUDAR?</b>	✓ <b>História:</b> Memória e patrimônio histórico e cultural da cidade. ✓ <b>Geografia:</b> Formas de representação cartográfica: imagens bidimensionais e tridimensionais do município; pontos cardeais.
<b>PARA QUÊ VAMOS ESTUDAR ESSES CONTEÚDOS?</b>	✓ <b>História:</b> Identificar os registros de memória na cidade (nomes de ruas, monumentos, edifícios etc.), discutindo os critérios que explicam a escolha desses nomes. ✓ <b>Geografia:</b> Identificar e interpretar imagens bidimensionais e tridimensionais em diferentes tipos de representação cartográfica, destacando a passagem da realidade concreta do espaço em que se vive, para a representação sob a forma de mapas e outros recursos cartográficos; tais como: maquetes, croquis, plantas, fotografias aéreas, entre outros.
<b>COMO VAMOS ESTUDAR ESSES CONTEÚDOS?</b>	✓ Realize a leitura dos textos, instruções e os enunciados de cada atividade com atenção antes de realizá-las.
<b>COMO VAMOS REGISTRAR O QUE APRENDEMOS?</b>	✓ Através da realização das atividades propostas com atenção e muito capricho.

# HISTÓRIA

## COMO SÃO CRIADOS OS NOMES DE RUAS NAS CIDADES?



O NOME DAS RUAS E BAIROS DE UMA CIDADE É UMA FORMA DE IDENTIFICAÇÃO QUE É USADA PELOS PODERES PÚBLICOS, POR EMPRESAS E AS PESSOAS EM GERAL. SEM OS NOMES SERIA MUITO COMPLICADO UMA PESSOA SITUAR-SE EM UMA CIDADE OU MESMO LOCOMOVER, PARA ENTENDER ISTO BASTA CHEGARMOS A UMA CIDADE DIFERENTE DA NOSSA. A VERDADE É QUE TODAS AS RUAS PRECISAM IDENTIFICAÇÃO.

OS NOMES DAS RUAS DE UMA CIDADE SÃO DEFINIDOS PELA CÂMARA DOS VEREADORES, INCLUSIVE EM ALGUMAS SITUAÇÕES ESSAS DEFINIÇÕES OCUPAM BOA PARTE DOS PROJETOS QUE SÃO ANALISADOS, DISCUTIDOS E APROVADOS NA CÂMARA. MAS A DECISÃO DOS NOMES, EMBORA SEJA DOS VEREADORES, NEM SEMPRE ELES PARTEM DELES. A COMUNIDADE PODE FAZER ESTA SUGESTÃO LEVANDO EM CONTA O NOME DE UMA PESSOA QUE FOI IMPORTANTE PARA AQUELA COMUNIDADE E AGORA ELES DESEJAM PRESTAR UMA HOMENAGEM PÓSTUMA E MANTER A MEMÓRIA DAS PESSOAS COM O NOME DE ALGUÉM QUE TEVE IMPORTÂNCIA PARA A COMUNIDADE COMO: PROFESSORES, EX-PREFEITOS, MÉDICOS OU OUTRA FIGURA PÚBLICA. UM DETALHE IMPORTANTE É QUE NA MAIORIA DAS CIDADES BRASILEIRAS OS NOMES DE RUAS SÓ PODEM SER ATRIBUÍDOS A PESSOAS JÁ FALECIDAS.

OS NOMES DE RUAS TAMBÉM PODEM SER ATRIBUÍDOS A GRANDES POLÍTICOS, PERSONALIDADES IMPORTANTES NO CENÁRIO NACIONAL OU LOCAL. UM EXEMPLO COMUM TAMBÉM SÃO OS BAIROS CUJAS RUAS TEM NOMES DOS ESTADOS BRASILEIROS, DOS PAÍSES DO MUNDO, NOMES DE OUTRAS CIDADES, ALDEIAS, AVES, PEDRAS PRECIOSAS, ETC.

## CURIOSIDADES

NOME DE ALGUMAS AVENIDAS E RUAS DE ROLÂNDIA AO LONGO DOS ANOS

NOME ATUAL - 2002	ANO 1949	ANO 1934
AV. PRES. GETÚLIO VARGAS	AV. SÃO PAULO	AV. LONDRES
AV. CASTRO ALVES	AV. BAHIA	AV. NOVA YORK
RUA EUROPA	RUA EUROPA	RUA MANAUS
RUA ALFREDO MOREIRA FILHO	RUA AMÉRICA	RUA NITERÓI
RUA WILLIE DAVIDS	RUA WILLIE DAVIDS	RUA SOPHIA

## ATIVIDADES:

1- QUAL O NOME A RUA DE NOSSA ESCOLA?

\_\_\_\_\_

MARQUE O QUE ESTE NOME REPRESENTA:

(        ) A UMA CIDADE        (        ) UMA ALDEIA INDÍGENA        (        ) UMA AVE

2- QUAL O NOME DA RUA QUE VOCÊ MORA?

R: \_\_\_\_\_

3- O QUE ESTE NOME REPRESENTA? SE NÃO SABE PESQUISE E NOS CONTE.

R: \_\_\_\_\_

4- SE VOCÊ TIVESSE A OPORTUNIDADE DE SUGERIR, DAR UM NOME A UMA RUA. QUAL SERIA E O QUE ESTARIA HOMENAGEANDO?

R \_\_\_\_\_  
\_\_\_\_\_

## **GEOGRAFIA**

### **LOCALIZANDO-SE NO ESPAÇO**

“MAPAS SÃO UMA REPRESENTAÇÃO À ESCALA, OU NÃO, DE DETERMINADO ESPAÇO, CIDADE, PAÍS, FEITOS COM O INTUITO DE ORIENTAR E LOCALIZAR GEOGRAFICAMENTE.”

OBSERVE O MAPA ABAIXO, ACHE NOSSA ESCOLA E PINTE SEU PONTO DE LOCALIZAÇÃO DE VERMELHO.

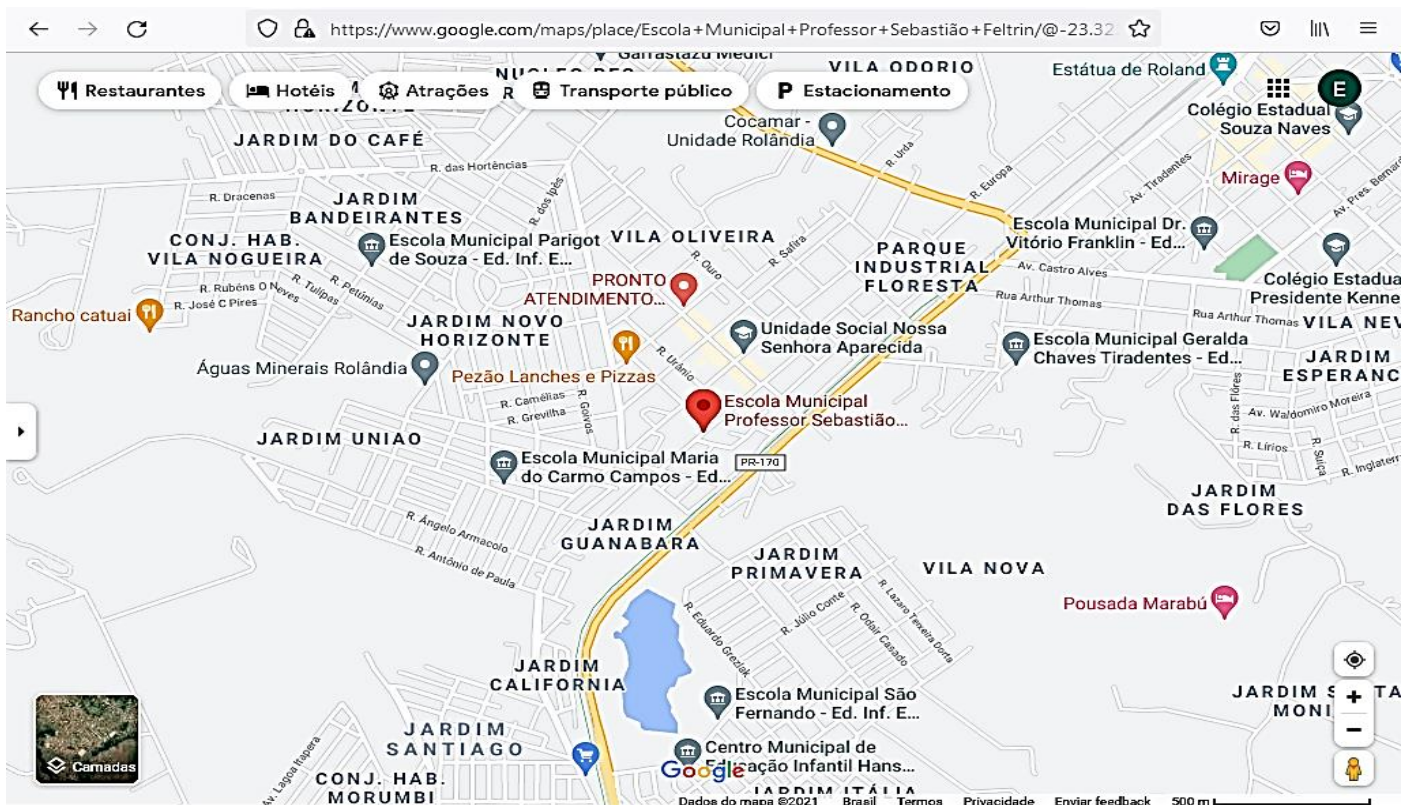

AGORA...  
LOCALIZANDO-SE NO MAPA E USANDO A ROSA DOS VENTOS COM OS PONTOS CARDEAIS (NORTE, SUL, LESTE, OESTE) RESPONDA AS QUESTÕES ABAIXO:

A ESCOLA M. SÃO FERNANDO ESTÁ AO \_\_\_\_\_ DA NOSSA ESCOLA.

A ESCOLA M. GERALDA CHAVES ESTÁ A \_\_\_\_\_ DA NOSSA ESCOLA.

O PRONTO ATENDIMENTO ESTÁ AO \_\_\_\_\_ DA NOSSA ESCOLA.

A ESCOLA M. MARIA DO CARMO CAMPOS ESTÁ A \_\_\_\_\_ DA NOSSA ESCOLA.

**PROFESSORAS:** SANDRA REVERSO (3ªA) E VANDIRA B. ORTIZ (3ªB)

<b>VÍDEO OU ÁUDIO DA EXPLICAÇÃO DA PROFª.</b>	ASSISTA AO VÍDEO/ÁUDIO EXPLICATIVO DA PROFESSORA.
<b>O QUE VAI ESTUDAR?</b>	ENSINO RELIGIOSO: OS DIFERENTES LUGARES SAGRADOS.
<b>PARA QUÊ VAMOS ESTUDARESSEES CONTEÚDOS?</b>	• ENSINO RELIGIOSO: IDENTIFICAR E RESPEITAR OS DIFERENTES ESPAÇOS E TERRITÓTIOS RELIGIOSOS DE DIVERSAS TRADIÇÕES.
<b>COMO VAMOS ESTUDAR ESSES CONTEÚDOS?</b>	• ORGANIZE UM TEMPO E ESPAÇO PARA REALIZAR OS EXERCÍCIOS QUE ESTÃO PROPÓSTOS NO ROTEIRO. FAÇA QUESTIONAMENTOS NO GRUPO DO WHATSAPP (PRIVADO).
<b>COMO VAMOS REGISTRAR O QUE APRENDEMOS?</b>	• ATRAVÉS DA REALIZAÇÃO DAS ATIVIDADES NO ROTEIRO COM ATENÇÃO E CAPRICO. COLORIR AS ILUSTRAÇÕES CONTIDAS NO ROTEIRO E ILUSTRAR QUANDO NESCESSÁRIO.

## ENSINO RELIGIOSO

JÁ ESTUDAMOS NOS ROTEIROS ANTERIORES DIVERSOS **LUGARES SAGRADOS**.

O SAGRADO PODE ESTAR EM UM TEMPLO, EM UMA IGREJA, NO ALTO DE UMA MONTANHA OU DEBAIXO DE UMA CACHOEIRA. MAS OS LOCAIS CONSIDERADOS SAGRADOS, QUE DE ALGUMA FORMA MARCARAM A HISTÓRIA, INSPIRAM AS PESSOAS QUE, POR ESTE MOTIVO, SE DIRIGEM A ELES.

### ESPAÇOS SAGRADOS

SÃO LUGARES ONDE AS PESSOAS VIVENCIAM A SUA RELIGIÃO E O CONTATO COM O SAGRADO.

QUAIS DESTES LUGARES REPRESENTAM ESPAÇOS SAGRADOS?  
PINTE-OS:

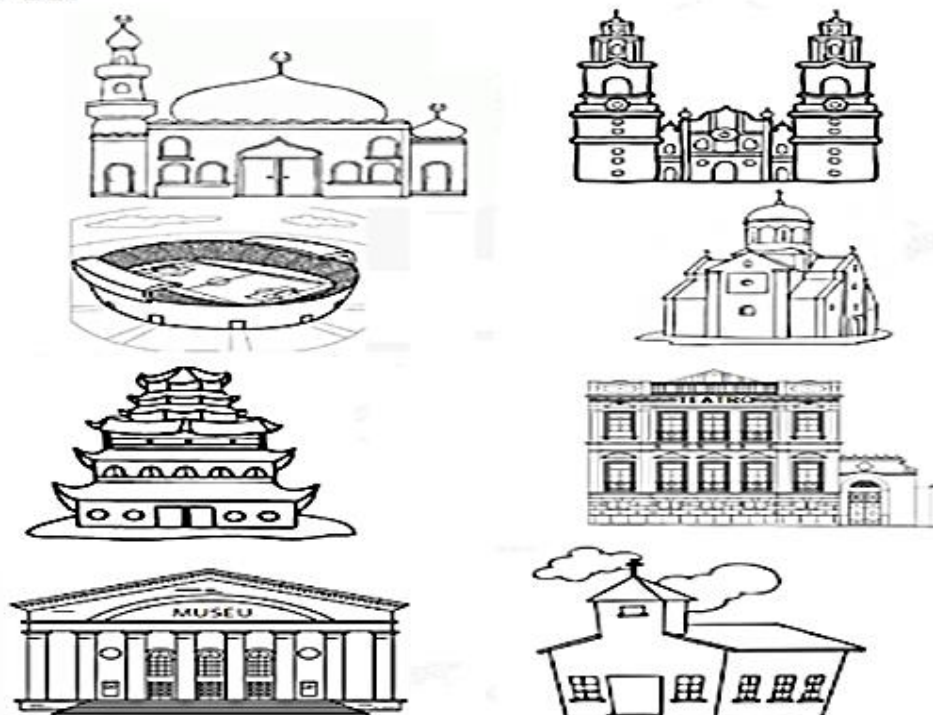



# BASE DIVERSIFICADA- PERÍODO VESPERTINO

SEGUNDA- FEIRA (09-08-21) – TARDE

PROFESSORAS: RITA C. SCHUSTER (3º A) E SILVANA F. NEGRÃO (3º B)

<b>VÍDEO OU ÁUDIO DA EXPLICAÇÃO DA PROFª.</b>	ASSISTA AO VÍDEO/ ÁUDIO EXPLICATIVO DA PROFESSORA.
<b>O QUE VAI ESTUDAR?</b>	<b>LETRAMENTO:</b> LOCALIZAÇÃO DE INFORMAÇÕES EXPLÍCITAS EM DIFERENTES TEXTOS. <b>JOGOS DE RACIOCÍNIO:</b> JOGOS INTELECTIVOS– DESAFIO MATEMÁTICO SEGUINDO PISTAS E ELABORANDO ESTRATÉGIAS DE RESOLUÇÃO.
<b>PARA QUÊ VAMOS ESTUDAR ESSES CONTEÚDOS?</b>	➤ PROMOVER A LEITURA E A INTERPRETAÇÃO. ➤ AUMENTAR O VOCABULÁRIO. ➤ IDENTIFICAR INFORMAÇÕES EXPLÍCITAS. ➤ AUMENTAR A CAPACIDADE DE RESOLVER PROBLEMAS.
<b>COMO VAMOS ESTUDAR ESSES CONTEÚDOS?</b>	➤ SIGA AS ORIENTAÇÕES DA PRIMEIRA PÁGINA DO ROTEIRO.
<b>COMO VAMOS REGISTRAR O QUE APRENDEMOS?</b>	➤ SIGA AS ORIENTAÇÕES DA PRIMEIRA PÁGINA DO ROTEIRO.

## LETRAMENTO

1- LEIA O TEXTO E RESPONDA AS QUESTÕES.

### O CRAVO E A ROSA

O CRAVO BRIGOU COM A ROSA  
DEBAIXO DE UMA SACADA.

O CRAVO SAIU FERIDO  
E A ROSA, DESPEDAÇADA.

O CRAVO FICOU DOENTE,  
A ROSA FOI VISITAR.

O CRAVO TEVE UM DESMAIO  
E A ROSA PÔS-SE A CHORAR.



A) QUEM BRIGOU COM A ROSA?

R:

---

---

B) O CRAVO E A ROSA ESTAVAM DEBAIXO DA:

- ( ) JANELA.  
( ) SACADA.  
( ) ÁRVORES.

C) QUEM TEVE UM DESMAIO?

R:

---

---

D) QUEM FICOU CHORANDO?

R:

---

---

2- COMPLETE O TEXTO COM AS PALAVRAS DO QUADRO.

**CHORAR - SACADA - DEBAIXO - ROSA - VISITÁ-LO  
DESPEDAÇADA - DESMAIO - DOENTE - FERIDO - CRAVO**

O ..... BRIGOU COM A .....

..... DE UMA .....

O CRAVO SAIU .....

E A ROSA, .....

O CRAVO FICOU .....

A ROSA FOI .....

O CRAVO TEVE UM .....

E A ROSA PÔS-SE A .....



3- PREENCHA O QUADRO COM O QUE SE PEDE.

PALAVRA	SEPRE EM SÍLABAS	QUANTAS SÍLABAS?	QUANTAS LETRAS?			
ROSA	<table border="1"><tr><td> </td><td> </td></tr></table>					
CRAVO	<table border="1"><tr><td> </td><td> </td></tr></table>					
DEBAIXO	<table border="1"><tr><td> </td><td> </td><td> </td></tr></table>					
SACADA	<table border="1"><tr><td> </td><td> </td><td> </td></tr></table>					

4- RETIRE DO TEXTO PALAVRAS QUE TENHAM NA ESCRITA AS LETRAS C E R:

**C**

**R**

5- LEIA AS FRASES ABAIXO, SEPRE AS PALAVRAS COM TRAÇO E REESCREVA A FRASE DEIXANDO OS ESPAÇOS ENTRE AS PALAVRAS.

OCRAVOBRIGOUCOMAROSA

DEBAIXODEUMASACADA

6- NO JARDIM ONDE MORAM "O CRAVO E A ROSA", TAMBÉM MORAM MUITAS OUTRAS FLORES. VAMOS FAZER UMA LISTA DE FLORES QUE HABITAM O JARDIM.





# JOGOS DE RACIOCÍNIO

## DESAFIO DA SEMANA

### SEGUINDO AS PISTAS

OS CONVIDADOS DA BIANCA ESTÃO PRONTOS PARA A FESTA. AJUDE-OS A CHEGAR A CASA DA AMIGA SEGUINDO ESTAS PISTAS:

MAS ATENÇÃO PARA RESOLVER UM PROBLEMA É PRECISO:

- INTERPRETAR ATENTAMENTE O QUE ESTÁ ESCRITO;
- FAZER UM PLANO (REFLETIR);
- SEGUIR AS DICAS ELIMINANDO O QUE NÃO SE ENCAIXA;
- VERIFICAR ATENTAMENTE AS POSSIBILIDADES DE RESOLUÇÃO.
- AGORA VAMOS RESOLVER? PREPARADO(A)??? 😊



### DICAS:

- A CASA DA BIANCA TÊM FLORES EM FRENTE;
- A CASA DA BIANCA TÊM QUATRO (4) JANELAS;
- FICA PERTO DO JARDIM;
- O TELHADO DA CASA TEM A FORMA DE UM TRIÂNGULO;
- O NÚMERO É ÍMPAR;
- ENTÃO DESCOBRIU QUAL É O NÚMERO DA CASA?
- AGORA ESCREVA O NÚMERO POR EXTENSO



**TERÇA- FEIRA (10-08-21) – TARDE**

**PROFESSORAS:** RITA C. SCHUSTER (3º A) E SILVANA F. NEGRÃO (3º B)

<b>VÍDEO OU ÁUDIO DA EXPLICAÇÃO DA PROFª.</b>	ASSISTA AO VÍDEO/ ÁUDIO EXPLICATIVO DA PROFESSORA.
<b>O QUE VAI ESTUDAR?</b>	<b>VIDA E SAÚDE:</b> NOÇÕES DE SUSTENTABILIDADE. <b>RECREAÇÃO:</b> DESENVOLVIMENTO DA CONCENTRAÇÃO E EQUILÍBRIO.
<b>PARA QUÊ VAMOS ESTUDAR ESSES CONTEÚDOS?</b>	➤ PROMOVER MUDANÇA NO COMPORTAMENTO DOS ALUNOS. ➤ LEVAR O ALUNO A PERCEBER OS PROBLEMAS AMBIENTAIS. ➤ COMPREENDER A NECESSIDADE DE PENSAR NO FUTURO. ➤ DESENVOLVER A CONCENTRAÇÃO E MELHORAR O EQUILÍBRIO.
<b>COMO VAMOS ESTUDAR ESSES CONTEÚDOS?</b>	➤ SIGA AS ORIENTAÇÕES DA PRIMEIRA PÁGINA DOROTEIRO.
<b>COMO VAMOS REGISTRAR O QUE APRENDEMOS?</b>	➤ SIGA AS ORIENTAÇÕES DA PRIMEIRA PÁGINA DOROTEIRO.

**VIDA E SAÚDE**

1- LEIA O TEXTO E RESPONDA AS QUESTÕES.

PRESERVAR O MEIO AMBIENTE É MUITO IMPORTANTE NO MOMENTO POIS TODO LIXO RECICLADO E CADA ÁRVORE PLANTADA GARANTE AO NOSSO PLANETA UMA MAIS LONGA JORNADA! VOCÊ SABE O SIGNIFICADO DA PALAVRA SUSTENTABILIDADE?



SUSTENTABILIDADE SIGNIFICA SUPRIR AS NECESSIDADES DO PRESENTE SEM AFETAR AS GERAÇÕES FUTURAS. OU SEJA, É SIMPLES: SER SUSTENTÁVEL É UTILIZAR E CUIDAR DO QUE O MUNDO NOS OFERECE PARA QUE NÃO FALTE NADA AO PRÓXIMO, FORMANDO ASSIM UMA CADEIA SOLIDÁRIA QUE BUSCA PRESERVAR DA MELHOR MANEIRA POSSÍVEL O MEIO AMBIENTE.

A) NOS DIAS ATUAIS, QUAL A IMPORTÂNCIA DE SE PRESERVAR O MEIO AMBIENTE?

---

---

B) O QUE PODEMOS FAZER PARA PRESERVAR O MEIO AMBIENTE? FAÇA UMA LISTA.

---

---

---

---

C) O SER HUMANO PODE PREJUDICAR O AMBIENTE. A FIGURA ABAIXO REPRESENTA:

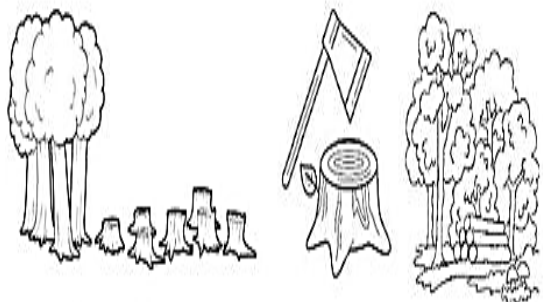

( ) O USO DE AGROTÓXICOS.

( ) O DESMATAMENTO.

( ) QUEIMADAS.

( ) O ACÚMULO DE LIXO.

D) O QUE É SUSTENTABILIDADE?

A large, decorative, cloud-shaped frame with a scalloped border and floral patterns at the corners. Inside the frame are several horizontal lines for writing.

## RECREAÇÃO

- PARA QUEM ESTIVER EM CASA TODA A FAMÍLIA PODERÁ PARTICIPAR DA ATIVIDADE.
- ANTES DO INÍCIO DA ATIVIDADE DEVERÁ SER ESCOLHIDO ALGUÉM DA FAMÍLIA PARA COMANDAR A BRINCADEIRA.

### BRINCADEIRA: CONGELAR

- OS PARTICIPANTES DEVEM FICAR UM LONGE DO OUTRO E PARADOS PARA INICIAR A BRINCADEIRA.
- QUANDO A MÚSICA COMEÇAR, TODOS DEVERÃO SE MOVER OU DANÇAR.
- SE A MÚSICA PARAR, TODOS DEVEM CONGELAR EM QUALQUER POSIÇÃO EM QUE ESTEJAM NO MOMENTO E SEGURÁ-LA ATÉ QUE A MÚSICA SEJA INICIADA NOVAMENTE.
- QUEM SE MOVER ESTARÁ FORA DA BRINCADEIRA E DEVERÁ FICAR SENTADO ATÉ A PRÓXIMA RODADA.

ATIVIDADE

1) COM QUEM VOCÊ BRINCOU? \_\_\_\_\_

2) O QUE ACHOU DA BRINCADEIRA? ( ) DIVERTIDA. ( ) SEM GRAÇA.

**QUARTA- FEIRA (11-08-21) – TARDE**

PROFESSORAS MATEMÁTICA EXTENSIVA: RITA C. SCHUSTER (3º A) E SILVANA F. NEGRÃO (3º B)

<b>VÍDEO OU ÁUDIO DA EXPLICAÇÃO DA PROFª.</b>	ASSISTA AO VÍDEO/ ÁUDIO EXPLICATIVO DA PROFESSORA.
<b>O QUE VAI ESTUDAR?</b>	<b>MATEMÁTICA EXTENSIVA:</b> TRATAMENTO DA INFORMAÇÃO: PROBLEMAS ENVOLVENDO TABELAS E GRÁFICOS. <b>MUSICALIZAÇÃO: MÚSICA:</b> O QUE É FOLCLORE-MARCELO SERRALVA.
<b>PARA QUÊ VAMOS ESTUDAR ESSES CONTEÚDOS?</b>	<ul style="list-style-type: none"><li>➤ ORGANIZAR INFORMAÇÕES E ADQUIRIR.</li><li>➤ ESTABELECEER RELAÇÕES COMPARATIVAS.</li><li>➤ APRENDER, CONHECER E RESPEITAR A DIVERSIDADE CULTURAL BRASILEIRA</li><li>➤ ENFATIZAR A RIQUEZA E A PLURALIDADE DE NOSSA CULTURA, PRESERVANDO SUAS TRADIÇÕES.</li></ul>
<b>COMO VAMOS ESTUDAR ESSES CONTEÚDOS?</b>	<ul style="list-style-type: none"><li>➤ SIGA AS ORIENTAÇÕES DA PRIMEIRA PÁGINA DO ROTEIRO.</li><li>➤ Acesse o link da canção: <a href="https://youtu.be/JyW_Mwcx0U0">https://youtu.be/JyW_Mwcx0U0</a></li></ul>
<b>COMO VAMOS REGISTRAR O QUE APRENDEMOS?</b>	➤ SIGA AS ORIENTAÇÕES DA PRIMEIRA PÁGINA DO ROTEIRO.

**MATEMÁTICA EXTENSIVA**

1- O GRÁFICO ABAIXO MOSTRA A QUANTIDADE DE COMPUTADORES VENDIDOS EM UMA LOJA. COMPLETE A TABELA AO LADO COM A QUANTIDADE DO GRÁFICO, MAS ATENÇÃO, CADA QUADRADINHO VALE 5.

COMPUTADORES VENDIDOS NA SEMANA

➡ CADA  VALE 5

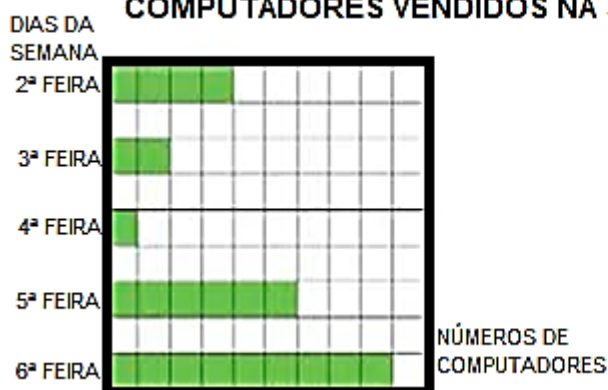

DIAS DA SEMANA	NÚMERO DE COMPUTADORES VENDIDOS
2ª FEIRA	
3ª FEIRA	
4ª FEIRA	
5ª FEIRA	
6ª FEIRA	

A) EM QUE DIA FORAM VENDIDOS MENOS COMPUTADORES?

R: \_\_\_\_\_

B) EM QUE DIA FORAM VENDIDOS MAIS COMPUTADORES?

R: \_\_\_\_\_

C) QUAL O TOTAL DE COMPUTADORES VENDIDOS NA SEMANA TODA? PARA DAR A RESPOSTA FAÇA A CONTAGEM DE 5 EM 5.

R: \_\_\_\_\_

D) EM QUAL DIA DA SEMANA FORAM VENDIDOS 10 COMPUTADORES?

R: \_\_\_\_\_

E) COMPARANDO A SEGUNDA-FEIRA COM A SEXTA-FEIRA, QUANTOS COMPUTADORES FORAM VENDIDOS A MENOS NA SEGUNDA-FEIRA?

<b>D</b>	<b>U</b>

R: \_\_\_\_\_

F) QUAL O TOTAL DE COMPUTADORES VENDIDOS NA QUINTA E SEXTA-FEIRA?

<b>D</b>	<b>U</b>

R: \_\_\_\_\_

## **MUSICALIZAÇÃO**

**PROFESSORAS:** VÂNIA PATRICIA CIOLA SCHNEIDER

**ATIVIDADE PRÁTICA:**

1) ACESSE O LINK COM O VIDEOCLÍPE DA MÚSICA: **O QUE É FOLCLORE - MARCELO SERRALVA**

[https://youtu.be/JyW\\_Mwcx0U0](https://youtu.be/JyW_Mwcx0U0)

**FAÇA CADA PASSO DESSA AULA, ALÉM DE SE DIVERTIR!**

- ASSISTA AO VIDEO DA PROFESSORA;
- OUÇA A MÚSICA APRESENTADA PARA PERCEBER E APRENDER O RITMO;
- CANTE A MÚSICA PRESTANDO ATENÇÃO NA LETRA;
- FAÇA AS ATIVIDADES DE REGISTRO COM CAPRICO E ATENÇÃO;

## O QUE É O FOLCLORE - MARCELO SERRALVA

SE VOCÊ NÃO SABE O QUE É FOLCLORE  
SENTA QUE EU VOU TE ENSINAR.  
FOLCLORE É CULTURA  
TUDO QUE VEM DO POVO  
A HISTÓRIA QUE EU TENHO PRA CONTAR...

**FOLCLORE SÃO AS CANÇÕES**

**AS CANTIGAS DE NINAR**

**AS LENDAS, SUPERTIÇÕES**

**CANÇÕES DE RODA, BRINCAR**

**AS DANÇAS DAS REGIÕES**

**ARTES DE CADA LUGAR**

**OS MITOS E TRADIÇÕES**

**AS FESTA TÍPICAS!**

TUDO ISSO É ...

FOLCLORE ( F O L C... L O R E )

FOLCLORE ( F O L C... L O R E )

FOLCLORE ( F O L C... L O R E )

FOLCLORE!

**22 DE AGOSTO**



ATIVIDADE DE REGISTRO

ENTRE MUITAS OUTRAS DEFINIÇÕES, PODEMOS DIZER QUE AS **ADIVINHAS**, TAMBÉM CONHECIDAS COMO ADIVINHAÇÕES OU: “O QUE É, O QUE É ?”, SÃO PERGUNTAS EM FORMATO DE CHARADAS DESAFIADORAS QUE **FAZEM** AS PESSOAS PENSAREM E SE DIVERTIREM. ELAS **FAZEM PARTE** DA CULTURA POPULAR E DO **FOLCLORE** BRASILEIRO, CRIADAS PELA PRÁTICA ORAL.

### ADIVINHAÇÕES:

CORPO METADE DE MULHER E METADE DE PEIXE. SEU CANTO  
ENCANTA OS HOMENS.

COBRA DE FOGO QUE PROTEGE AS MATAS, FLORESTAS E OS  
ANIMAIS.

**ADIVINHE SE PUDER!**

QUAL É O LUGAR EM QUE TODOS PODEM SENTAR MENOS VOCÊ?



**QUINTA-FEIRA( 12/08/21) – TARDE**

PROFESSORAS: RITA C. SCHUSTER (3º A) E SILVANA F. NEGRÃO (3º B)

<b>VÍDEO OU ÁUDIO DA EXPLICAÇÃO DA PROFª.</b>	ASSISTA AO VÍDEO/ ÁUDIO EXPLICATIVO DA PROFESSORA.
<b>O QUE VAI ESTUDAR?</b>	<b>OFICINA DE TEXTO:</b> PRODUÇÃO DE FRASES: OBSERVANDO REGULARIDADES ORTOGRÁFICAS (CR).
<b>PARA QUÊ VAMOS ESTUDAR ESSES CONTEÚDOS?</b>	➤ ESTIMULAR O APRENDIZADO DA LÍNGUA PORTUGUESA E A PRODUÇÃO ESCRITA.
<b>COMO VAMOS ESTUDAR ESSES CONTEÚDOS?</b>	➤ SIGA AS ORIENTAÇÕES DA PRIMEIRA PÁGINA DOROTEIRO.
<b>COMO VAMOS REGISTRAR O QUE APRENDEMOS?</b>	● SIGA AS ORIENTAÇÕES DA PRIMEIRA PÁGINA DOROTEIRO.

**OFICINA DE TEXTO**

1- LEIA O TEXTO E REALIZE AS ATIVIDADES.

**ALECRIM DOURADO**

ALECRIM, ALECRIM DOURADO  
QUE NASCEU NO CAMPO  
SEM SER SEMEADO

FOI MEU AMOR  
QUE ME DISSE ASSIM  
QUE A FLOR DO CAMPO É O ALECRIM

ALECRIM, ALECRIM MIÚDO  
QUE NASCEU NO CAMPO  
PERFUMANDO TUDO

FOI MEU AMOR  
QUE ME DISSE ASSIM  
QUE A FLOR DO CAMPO É O ALECRIM

ALECRIM, ALECRIM AOS MOLHOS  
POR CAUSA DE TI  
CHORAM OS MEUS OLHOS

FOI MEU AMOR  
QUE ME DISSE ASSIM  
QUE A FLOR DO CAMPO É O ALECRIM



A) ENCONTRE AS RIMAS NO TEXTO DAS PALAVRAS ABAIXO.

DOURADO: \_\_\_\_\_

ASSIM: \_\_\_\_\_

MIÚDO: \_\_\_\_\_

MOLHOS: \_\_\_\_\_

B) PINTE DE VERMELHO AS PALAVRAS QUE TENHAM AS LETRAS **CR**.

CRAVO	ESCREVER	FRASCO	FRASE
VIDRO	APRONTAR	BRINCO	RECREIO
TROTE	CRUZEIRO	CROCODILO	TRUQUE
CRISTAL	PRATO	CRECHE	CRUZ
FRADE	LIVRO	TRINTA	CRACHÁ

C) PINTE DE VERDE O CÍRCULO QUE MOSTRE QUANTAS LETRAS TEM A PALAVRA “**ALECRIM**”.



D) LEIA AS PALAVRAS DO QUADRO ABAIXO E DEPOIS COPIE-AS DE ACORDO COM AS SÍLABAS.

CRAVO	CRISTAL	CRUZ	CRESCER
SACRIFÍCIO	CRESPO	RECREIO	ESCRAVO
ESCREVER	CRANÇA	LACRE	CROCHÊ
MICRÓBIO	CROMADO	CRACHÁ	CRIADO
CRUZEIRO	CRUCIFIXO	CRIME	CROCODILO

CRA	CRE	CRI	CRO	CRU



**ATENÇÃO!!** PARA FAZER A ATIVIDADE SEGUINTE VOCÊ DEVERÁ RECORTAR AS FRASES QUE ESTÃO NA ÚLTIMA PÁGINA DO ROTEIRO.

# ORDENE O TEXTO

**RECORTE O TEXTO E COLE-O NA ORDEM CORRETA.**

**SEXTA-FEIRA (13/08/21) - TARDE**

**PROFESSORAS:** RITA C. SCHUSTER (3º A) E SILVANA F. NEGRÃO (3º B)

<b>VÍDEO OU ÁUDIO DA EXPLICAÇÃO DA PROFª.</b>	ASSISTA AO VÍDEO/ ÁUDIO EXPLICATIVO DA PROFESSORA.
<b>O QUE VAI ESTUDAR?</b>	<b>MATEMÁTICA EXTENSIVA:</b> NÚMEROS NATURAIS: LEITURA, ESCRITA. ANTECESSOR E SUCESSOR, PARES E ÍMPARES. <b>LETRAMENTO:</b> LOCALIZAÇÃO DE INFORMAÇÕES EXPLÍCITAS EM DIFERENTES TEXTOS.(BILHETE).
<b>PARA QUÊ VAMOS ESTUDAR ESSES CONTEÚDOS?</b>	➤ AUXILIAR NO ENSINO DO SISTEMA DE NUMERAÇÃO DECIMAL. ➤ PROMOVER A LEITURA E A INTERPRETAÇÃO DE BILHETES. ➤ AUMENTAR O VOCABULÁRIO. ➤ IDENTIFICAR INFORMAÇÕES EXPLÍCITAS.
<b>COMO VAMOS ESTUDAR ESSES CONTEÚDOS?</b>	➤ SIGA AS ORIENTAÇÕES DA PRIMEIRA PÁGINA DOROTEIRO.
<b>COMO VAMOS REGISTRAR O QUE APRENDEMOS?</b>	➤ SIGA AS ORIENTAÇÕES DA PRIMEIRA PÁGINA DOROTEIRO.

**MATEMÁTICA EXTENSIVA**

1- COMPLETE O QUADRO NUMÉRICO.

+	1	2	3	4	5	6	7	8	9
100	101	102							
110									
120									
130									
140									
150									
160									
170									
180									
190									

2- CONTE E REGISTRE SEMPRE DE 5 EM 5.

	10	
20		30
	40	

50		60
	70	
80		90



	100	
110		120
	130	



140		150
	160	
170		180

185		195
	205	
215		225

3- COMPLETE COM OS NÚMEROS SUCESSORES E ANTECESSORES. DEPOIS PINTE DE AZUL OS NÚMEROS PARES E AMARELO OS NÚMEROS ÍMPARES.

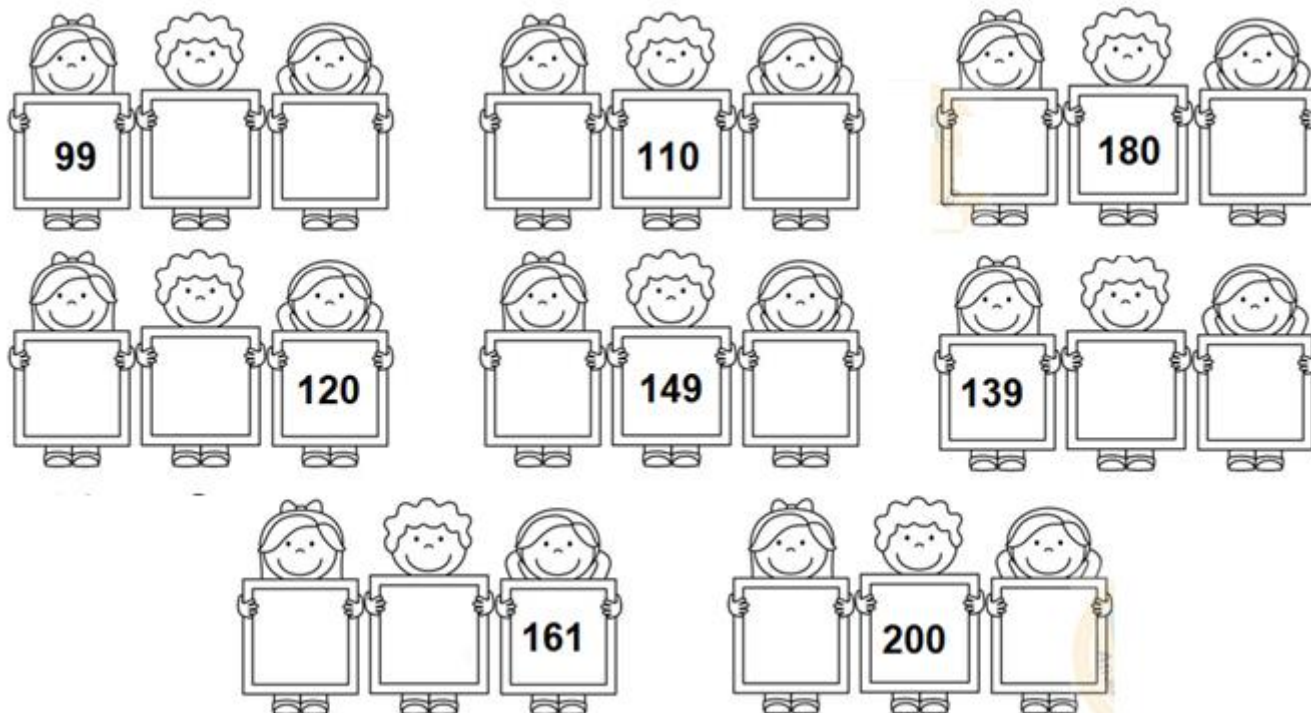

4- INDIQUE O VALOR POSICIONAL SEGUINDO O MODELO.

<b>123</b>	C	D	U	1 CENTENA 2 DEZENAS 3 UNIDADES	$100 + 20 + 3$
<b>130</b>	C	D	U	_____	
<b>149</b>	C	D	U	_____	
<b>111</b>	C	D	U	_____	
<b>182</b>	C	D	U	_____	
<b>199</b>	C	D	U	_____	
<b>200</b>	C	D	U	_____	

## LETRAMENTO

1- LEIA O BILHETE ABAIXO E RESPONDA AS QUESTÕES.

MAMÃE

HOJE ACORDEI COM VONTADE DE TE  
ABRAÇAR, DE SENTAR NO SEU COLO  
COMO QUANDO ERA CRIANÇA E DE  
AGRADECER POR TUDO QUE FEZ POR  
MIM ATÉ HOJE.

DAIANA



A- QUEM ESCREVEU O BILHETE?

---

B- PARA QUEM O BILHETE FOI ESCRITO?

---

C- QUAL FOI O OBJETIVO DO BILHETE?

---

D- COMO FOI A DESPEDIDA DO BILHETE?

---

E- SE VOCÊ FOSSE ESCREVER UM BILHETE PARA SUA MÃE, COMO SERIA?



ANEXO: RECORTAR ESTAS FRASES QUE SERÃO UTILIZADAS NA AULA DE OFICINA DE TEXTO:  
QUINTA-FEIRA( 12/08/21) – TARDE



**SEM SER SEMEADO.**

**É O ALECRIM.**

**QUE ME DISSE ASSIM**

**QUE NASCEU NO CAMPO**

**QUE A FLOR DO CAMPO**

**FOI O MEU AMOR**

**ALECRIM, ALECRIM DOURADO**